

WALRAVEN



СИСТЕМА КРОВЕЛЬНЫХ ОПОР “BIG FOOT”





Общая информация:

Система „Big Foot” была создана как альтернатива существующим ныне решениям размещения оборудования различного типа на плоских крышах. Её основной характеристикой является то, что она даёт возможность монтажа оборудования как на уже существующих, так и на строящихся плоских крышах без повреждения целостности кровельного покрытия. Это становится возможным благодаря тому, что „Big Foot” распределяет переносимую ей нагрузку на значительные поверхности (~ 0,2 м² каждая опора). Средняя нагрузка, переносимая опорой „Big Foot” от 120 до 220 килограммов (в зависимости от выбранной вами опоры). Материалы, из которых сделана опора „Big Foot”, устойчивы к воздействию окружающей среды, что гарантирует долговечность данного продукта.

Кроме того, применение системы „Big Foot” даёт возможность обслуживать и ремонтировать кровли без демонтажа расположенного на них оборудования.

Опора „Big Foot”:

опоры „Big Foot” доступны в двух размерах:

- 305x305мм
- 450x450мм

Применение адаптационных вкладок делает возможным применение стандартных шин Strut 41x41.

Опора прижимается к крыше благодаря весу монтируемых агрегатов и поэтому дополнительный крепёж к конструкции здания необязателен.



Максимальная нагрузка: 120 кг для опоры 305x305 мм
220 кг для опоры 450x450 мм



Примеры применения кровельных опор “Big Foot”





Применены как опорные элементы коммуникационных помостов



Техника монтажа:

Способ монтажа данной системы прост:

1. разместить опоры в назначенных местах.
2. поместить вертикально в «гнезда» монтажные шины Strut 41x41.
3. собрать опорную конструкцию в зависимости от размеров монтируемых элементов.
4. опоры не требуют крепления к поверхности крыши.

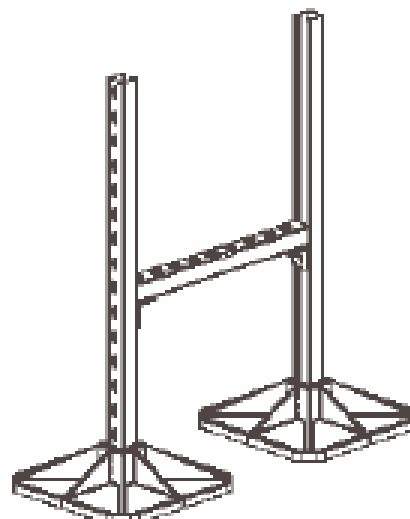



Опора “Multi Foot”

Прямоугольные опоры “Multi foot” можно монтировать как с шинами Strut 41x41 (рис. В), так и с резьбовыми прутами М12 (рис. С). Это возможно благодаря вмонтированным в них резьбовым элементам. Опоры “Multi foot” доступны в двух размерах:

- 400x180мм
- 600x220мм

Есть возможность заказа под них антивибрационных подкладок.

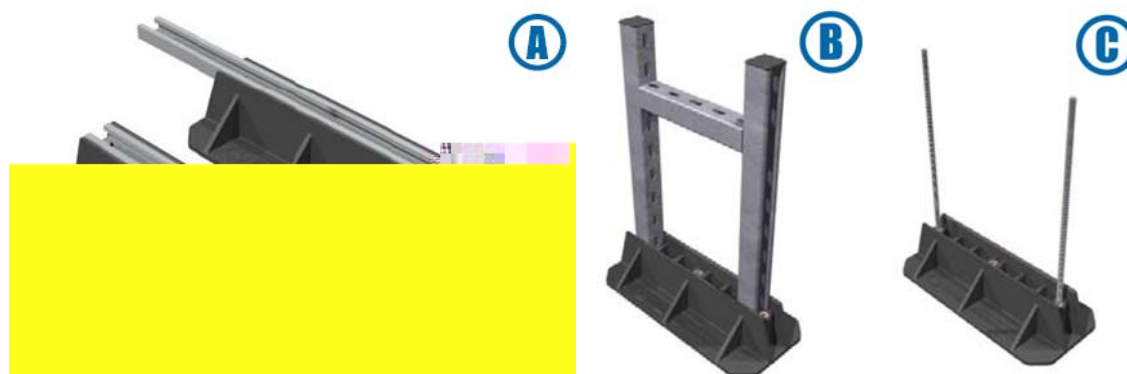

Внимание: общая нагрузка на крышу, создаваемая монтируемыми агрегатами и опорами, не может превышать допустимых (проектных) норм.